

SUPERVISION

by **///Alive**



LM17

écran sur remorque design

LM17

écran à Led sur remorque design
et sur mât rotatif

■ **PIXEL** SMD Full Black 6.4 mm

Image 16/9	5 376 L x 3 072 H (mm)
Longueur total roulant	14 000 mm
Poids ensemble installé	3,2 T
Poids ensemble roulant	5,2 T (sans GE) / 7 (avec GE)
Hauteur total roulant	2 870 mm

CARACTÉRISTIQUES TECHNIQUES (*)

ANGLE DE VISION	Vertical Haut 40° - Vertical Bas 60° Horizontal G + D 150°
RÉSOLUTION	840 x 480 pixels (lignes vidéo)
DISTANCE DE VISIBILITE	min. 8 m / max. 85 - 164 m
INTENSITE LUMINEUSE	5 500 Cd / m ² (NIT)
CONTRASTE	Haut Contraste SMD Full Black
DENSITE	24 414 Pixels / m ²
ALIMENTATION	380 / 415 V 3P + N + T Tableau ou prise P17 - 32 A
PUISSANCE REQUISE	sur secteur : 20 kW max. / 13 kW moyenne sur groupe à régulation électronique : 30 kVA
SIGNAUX VIDEO	SDI HD/SD, HDMI, DVI
TEMPS DE MONTAGE	30 - 60 min.

L'écran est monté sur un mât hydraulique pivotant (360°) positionnant le bas de l'image entre 1 et 3 m du sol.

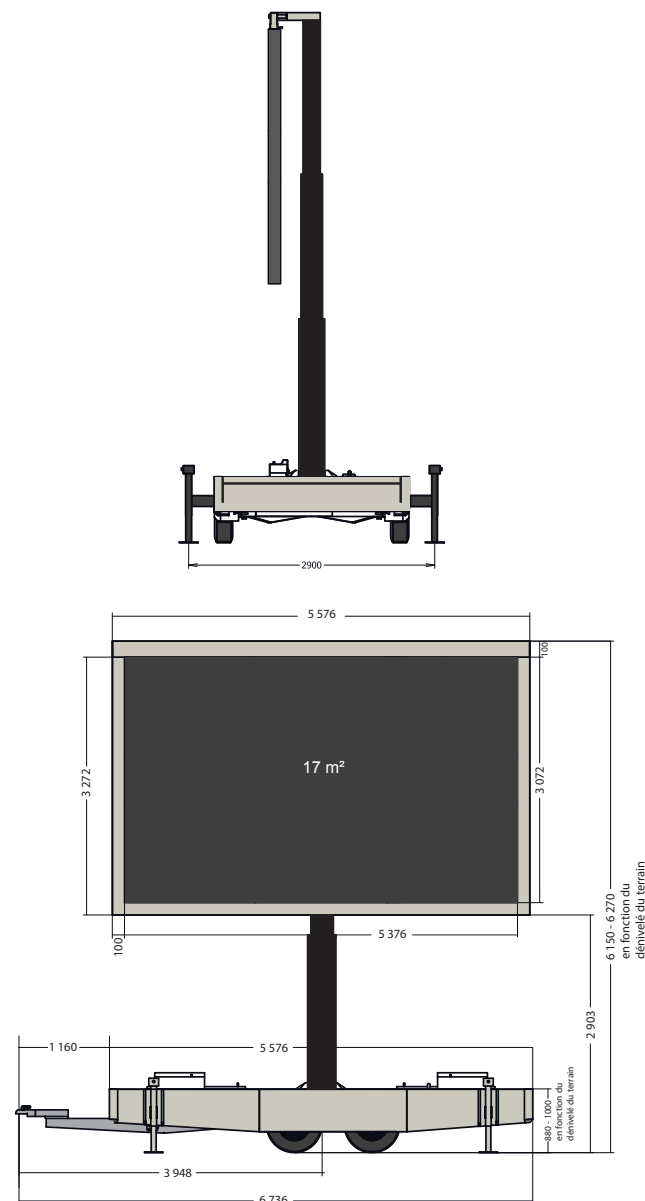

© 2023 SUPERVISION by Alive

SUPERVISION

by **Alive**

www.supervision.fr
commercial@supervision.fr

(*) À valider par SUPERVISION pour chaque projet.